

4.

RÁDIÓ HORIZONT KFT. ÜGYVEZETŐJÉTŐL

ELŐTERJESZTÉS

A Képviselő-testület 2017. március 30. napján tartandó **rendes nyilvános** ülésére

Előterjesztő megnevezése:	Vekkel Jánosné mb. ügyvezető
Iktatószám:	2-52/2017. F-1.
Tárgy:	a Rádió Horizont Kft. 2017. évi üzleti tervének jóváhagyásáról
Előterjesztés jellege:	Rendelet-tervezet, <u>Határozat-tervezet</u> , Tájékoztató, Beszámoló
Döntéshozatal módja:	egyszerű többség
Melléklet:	1 db határozat tervezet 1 db üzleti terv
Készítette:	Vekkel Jánosné mb. ügyvezető
Véleményezésre megküldve:	a Képviselő-testület Pénzügyi és Városfejlesztési Bizottsága részére
Törvényességi véleményezésre bemutatva:	2017. március 20.

Tisztelt Képviselő-testület!

A Rádió Horizont Kft. elkészítette a 2017. évre vonatkozó üzleti tervét, mely az előterjesztés mellékletét képezi.

Kérem a Tisztelt Képviselő-testületet, hogy az üzleti tervet tárgyalja meg és a jóváhagyásáról szóló határozati javaslatot fogadja el.

Törökszentmiklós, 2017. március 20.

Vekkel Jánosné sk.
mb. ügyvezető

...../2017. (III.30.) Kt. számú

H a t á r o z a t**A Rádió Horizont Kft. 2017 évi üzleti tervének jóváhagyásáról**

1. Törökszentmiklós Városi Önkormányzat Képviselő-testülete megismerte és jóváhagyja a Rádió Horizont Kft. 2017. évi üzleti tervét.

Felelős: Vekkel Jánosné mb. ügyvezető
Markót Imre polgármester

Határidő: Folyamatos

Erről értesülnek:

1. Markót Imre polgármester
2. Dr. Majtényi Erzsébet jegyző
3. Rádió Horizont Kft.
4. Kabinet
5. Irattár

Cash-flow

BEVÉTEL (eFt)

	Január	Február	Március	Április	Május	Június	Július	Auguszt.	Szept.	Okt.	Nov.	Dec.	Összesen	ÁFA nélkül
Nyitó egyenleg	530	51	1846	582	829	302	1678	2184	4197	3109	3205	2648		
Önkormányzat	508	3048	-	-	-	-	-	2540	-	-	-	-	6096	4800
Médiahatóság	-	*230	800	1550	400	400	1550	400	400	1550	400	**1800	9480	9480
Reklámbevétel	50	58	60	100	100	100	100	100	100	100	100	200	1168	920
Kft. pótbefizetés	-	-	-	-	-	2164	-	-	-	-	-	-	2164	2164
Összesen	1088	3387	2706	2232	1329	2966	3328	5224	4697	4759	3705	4648	18908	17364

KIADÁS (eFt)

	Január	Február	Március	Április	Május	Június	Július	Auguszt.	Szept.	Okt.	Nov.	Dec.	Összesen	ÁFA nélkül
Víz, villany, termál	92	96	78	48	28	28	28	28	28	38	58	78	628	546
Irodaszer, tisztítószer	9	9	9	9	9	9	9	9	9	9	9	9	108	85
Telefonköltség	22	22	22	22	22	22	22	22	22	22	22	22	264	220
Karbantartási költség	32	32	32	32	32	32	32	32	32	32	32	32	384	302
Helységbérleti díj	48	48	48	48	48	48	48	48	48	48	48	48	576	454
Könyvelés, könyvvizsgálói	-	-	76	100	-	76	-	-	76	-	-	76	404	340
Jogdíjak	-	110	-	110	-	-	110	-	-	110	-	-	440	346
42NET	38	38	38	38	38	38	38	38	38	38	38	38	456	359
Hírszolgálat	13	13	13	13	13	13	13	13	13	13	13	13	156	123
Szemétszállítás, biztosítás	6	3	3	10	3	3	10	3	3	10	3	3	60	47
F.B. tiszteletdíj	-	-	185	-	-	185	-	-	185	-	-	185	740	740
Béreköltség	408	597	597	603	603	603	603	603	603	603	603	603	7029	7029
Bérráulék	116	140	140	142	142	142	142	142	142	142	142	142	1674	1674
Gépkocsi használat	35	35	15	10	10	10	10	10	10	10	10	10	175	175
Pénzforgalmi jut., postak.	19	19	19	19	19	19	19	19	19	19	19	19	228	228
Helyi adó	-	-	50	-	-	-	-	-	50	-	-	-	100	100
Megbízási díj	199	199	199	199	60	60	60	60	60	60	60	60	1276	1276
Fizetendő ÁFA	-	180	600	-	-	-	-	-	250	-	-	-	1030	1030
Kis értékű eszközök	-	-	-	-	-	-	-	-	-	400	-	-	400	400
Összesen	1037	1541	2124	1403	1027	1288	1144	1027	1588	1554	1057	1338	16128	15389
Havi pénzforg. egyenleg	51	1846	582	829	302	1678	2184	4197	3109	3205	2648	3310		

* 2016. évet érintő

** 2017. évet érintő

MŰKÖDÉS, ÜZEMELTETÉSI TERV

A működés technikai feltétele

A stúdió blokk-sémája - 2

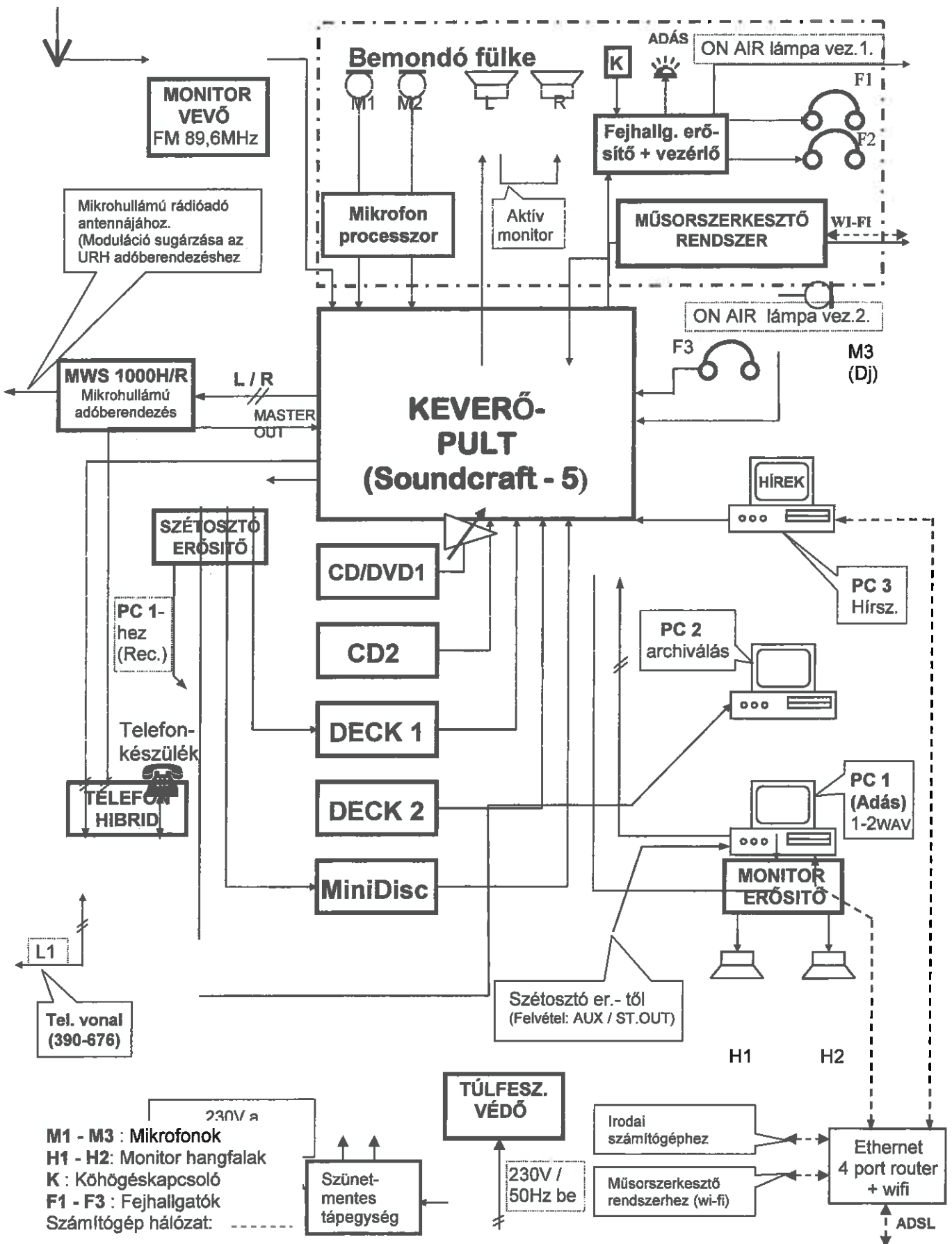

ÜZLETITERV

2017.



RÁDIÓ HORIZONT KFT.
5200 Törökszentmiklós, Kossuth tér 6.
Tel. : 56/390-676, 56/590-555
e-mail: miklos-radio@t-online.hu

Készítette:

Vekkel Jánosné sk.
mb. ügyvezető

A VÁLLALKOZÁS ADATLAPJA

A vállalkozás neve: RÁDIÓ HORIZONT KFT.

Jogi forma : KERESKEDELMI ÉS KORLÁTOLT FELELŐSSÉGŰ
TÁRSASÁG

Székhely: 5200 TÖRÖKSZENTMIKLÓS, KOSSUTH TÉR 6.

Tulajdonos: TÖRÖKSZENTMIKLÓS VÁROSI ÖNKORMÁNYZAT

Üzletrész százalék: 100 %

Ügyvezető: VEKKEL JÁNOSNÉ MEGÍZOTT ÜGYVEZETŐ
IGAZGATÓ

Felügyelő Bizottság elnöke: DR. LÍBOR IMRE

F. B. tagjai: RÉVI ATTILA ALPOLGÁRMESTER
SERFŐZŐ ISTVÁN KÉPVISELŐ

Tevékenységi kör: RÁDIÓ MŰSORSZOLGÁLTATÁS

Egyéb tevékenységi körök: ALKAPÍTÓ OKIRAT SZERINT

VEZETŐI ÖSSZEFOGLALÓ

A Rádió Horizont Kft. 1995 óta végez műsorszolgáltatást Törökszentmiklóson Rádió Törökszentmiklós néven. Az első években, mint kereskedelmi rádió, majd kisközösségi rádió. A rádió szlogenje: „Rádió Törökszentmiklós – a város hangja”. Ez a szlogen arra a gyakorlatra épült, melyet egy 2001-es felmérés is mutatott „hogy a Törökszentmiklósiak 93,8 %-a hallgatja a Rádió Törökszentmiklós adását, valamint arra, hogy az egy főre eső rádióhallgatásból a törökszentmiklósi és más rádióállomások hallgatására fordított idő aránya 65%, illetve 35%.

A rádió másfél éves szüneteltetése természetes módon átrendezte a médiafogyasztást. 2013-ban a kisközösségi rádió újraindításával a Törökszentmiklósiak várakozásunknak megfelelően újra rátaláltak a Rádió Törökszentmiklósrá, de sokszor tanácstalanul.

- Egyrészt a Katolikus Rádió helyenként elnyomta a 89,6 MHz-en sugárzó Rádió Törökszentmiklós adását.
- Az új technikai körülményekkel sugárzó adást a régi típusú rádiókon rossz minőségben lehetett hallgatni.
- A kisközösségi rádió műsorkövetelményei átrendezték a hallgatói korosztályt. (A kereskedelmi rádióban a zene, a kisközösségi rádióban a helyi információk játsszák a főszerepet.)
- A műsorszórás teljesítményének csökkenésével elvesztettük a külső reklámozókat.

Úgy ítélem meg, hogy 2016-ra stabilizálódott a hallgatók száma, korosztályonkénti arány, amely többségében elsősorban a város közeléte iránt érdeklődő felnőtt lakosság.

Az új helyzet új kihívások elé állította a rádiót. A kisközösségi rádiók műsorával összefüggő médiatanácsai követelmények miatt.

- Lényegesen növelni kellett a műsorban közreműködő munkatársak létszámát, a feladatkörük szakmai színvonalát. Tudniillik az Mttv. 83 paragrafusában foglalt közszolgálati célokat szolgáló műsorszámok, műsorelemek aránya napi 67% lett. A napi műsoridő teljes ideje alatt 40%-os szövegidőt kell produkálni.
- A fenti megváltozott személyi feltételek, új követelmények belépése: minimálbérnövekedés, lényegesen megnövelte a személyi jellegű kiadásokat. 2015-ös 6.634 ezer forintról 2017-ben 9.443 ezerre. (2.809 ezerrel kellett növelni)
- A rádió adásának teljesítmény csökkenése miatt elvesztettük a külső reklámpiacokat. A törökszentmiklósi reklámpiac pedig elég szegényes. Ezért a rádió működésének lényegében két forrása maradt. A Médiahatóság műsor, és rezszi pályázatait, valamint a tulajdonos forrástámogatása. Az eddigi gyakorlat szerint a műsorpályázatokon sikeresek voltunk, melyekre ezután is számítunk, bár maga a pályázati rendszer rotációs jellegű, ami továbbra is okozhat átmeneti forráshiányt.

Vekkel Jánosné sk.
mb. ügyvezető

A MŰSORSZOLGÁLTATÁS BEMUTATÁSA

A médiaszolgáltatás egy adott településen, régióban vagy vételkörzetben élők tájékoztatására, kulturális elérésére irányuló különleges igényeit szolgálja ki, a Médiatanács 2010. évi CLXXXV. törvény a médiaszolgáltatásról, és a tömegkommunikációról szóló, a továbbiakban Mttv.66.§ (1) bekezdés b) pont alapján.

A médiaszolgáltatás által szolgálni kívánt közösség:

Törökszentmiklós város lakossága, az itt élők oktatási és kulturális intézmények célközönsége.

A médiaszolgáltatás sajátos arculata:

A médiaszolgáltatás a tájékoztatás vonatkozásában kiemelt szerepet biztosít a helyi közélettel foglalkozó, a helyi mindennapi életet segítő és az Mttv. 83 §-ban foglalt közszolgálati célokat szolgáló műsorszámoknak, műsorelemeknek.

Nagy figyelmet kap a vételkörzetben működő civil szervezetek munkája, a roma kisebbségi önkormányzat.

Az idősebb korosztály jelentős jelenléte miatt különös hangsúlyt kapnak a helyes életmóddal foglalkozó műsorok.

A sajátos arculat egyik fő eleme az interaktivitás folyamatos biztosítása.

A zenei műsorkínálat a vételkörzet minden rétegének a zenei igényét igyekszik kielégíteni. Nagy figyelmet kapnak a magyar zenei művek, az idősebb korosztály zenei igényei és a helyi zenei kultúra bemutatása.

A médiaszolgáltatás központi elemei:

Műsorszáv	Központi elem
Reggeli műsorszáv (06.30-09.30)	Információs műsor (helyi információk, időjárás, közlekedési információk, évfordulók, aktuális események) hírek
Napközbeni műsorszáv (09.30-18.000)	Kívánságműsor, helyi közéleti műsor, hírek
Esti/éjszakai műsorszáv (18.00-06.30)	Zenei magazinműsor, zenei műsor

Az egyes műsorszámok, műsorelemek minimális aránya teljes műsoridő százalékaként:

	Havi	Heti	Napi
Az Mttv.83§-ban foglalt közszolgálati célokat szolgáló műsorszámok, műsorelemek	67 %	67 %	67 %
Helyi közlettel foglalkozó, a helyi mindennapi életet segítő műsorszámok, műsorelemek	33,3 %	33,3 %	33,3 %
Hírműsorszámok	2,2 %	2,2 %	2,2 %
A nemzetiségi vagy más kisebbségek igényeinek szolgálatára szánt napi minimális műsoridő	-	-	0,7 %
Szöveg	41 %	41 %	41 %
A szolgálni kívánt közösségnek szóló műsorszámok, műsorelemek	67 %	67 %	67 %

2017-RE TERVEZETT MŰSZAKI FEJLESZTÉS:

1. Számítógép-konfiguráció 17CPV+GTX3GB+8GB PPRh RAM INTEL CORE:	129.000Ft
2. 2 db MONITOR PHILIPS 203V5LSB2:	40.000Ft
3. 1 db KEVERŐPULT ALLEN HEATH 2ED 14,10 csatornás:	76.000Ft.
4. 1 db KÜLSŐ WINCHESTER 1 TERA SAMSUNG M3 Portable:	70.000 Ft
Összesen:	315.000Ft

MŰSZAKI FELTÉTELEKET TÁMOGATÓ SZOLGÁLTATÁSOK:

1. 42NET

A 42NET-től béreljük havi 30.000Ft+Áfáért az adáslebonylító programot, ami a rádiózás agya. Egyrészt biztosítja az, hogy akár több napra be lehessen programozni, az előzetesen megszerkesztett adástükröt, képes közreműködni a zenei szerkesztésben, - korok, stílusok, előadók, - szerint. Közvetlen kapcsolata van a Médiahatóság archív tárával, ami következtében a Médiahatóság permanensen ellenőrizheti az aktuális napi adást. Ez a Médiahatóság kötelező elvárása. Képes a nap bármely szakában az adás statisztikai állapotát bemutatni (szövegarány, zenearány), ami a kisközösségi rádiózás kötelező eleme.

2. HÁTTÉRIPARI KFT.

A Háttéripari Kft. végezte a gabonasiló tetején üzemelő adót, és mikrohullámú vevőt, melynek működéséért kizárólag a Kft. felelős. Ezen belül elsősorban a kimenő adás teljesítményéért.

VEZETŐSÉG és SZERVEZETI FELÉPÍTÉS

A Kft. **ügyvezetője** a kft. elsőszámú vezetője

Feladatai:

- Üzleti terv készítése és végrehajtása.
- A gazdasági társaság anyagi és szellemi erőforrásainak hatékony felhasználása, gyarapítása.
- A szerkesztőség jogszerű, folyamatos működésének anyagi, technikai, és ösztönzési feltételeinek kidolgozása, és biztosítása.
- A belső ellenőrzés, információs – számviteli rendszer rendjének megszervezése.
- A munkáltatói jogkör gyakorlása, a társaság munkaügyi tevékenységének irányítása.
- A társaság műszaki, és gazdasági, fejlesztési irányvonalának meghatározása.
- A társaságnál munkaviszonyban állók munkaköri leírásának elkészítése.
- A társaság egészét érintő kérdésekben állásfoglalások, tulajdonosi döntések előkészítése, és azok végrehajtása.
- Szükség szerint részt vesz a FB, és képviselő–testületi üléseken, ahol tájékoztatást ad a Kft. működéséről.
- A munkavállalók szakmai irányítási, képzési, és értékelési rendszerének kidolgozása.

Főszerkesztő

A sajtójogi felelősséget egy személyben viseli a Média Tanács 2010. évi CLXXXV. törvénnyel összefüggésben. Feladatai:

- Elemzi, és értékeli a műsorszerkezet egységét.
- Elemzi és értékeli a 2010. évi CLXXXV. törvény betartását.
- Elemzi az egyes műsorok szakmai követelményét, színvonalát.
- Értékeli a műsorokban közreműködők szakmai felkészültségét.
- Dönt a műsorokkal kapcsolatos követelményekről.

A műsorszolgáltatással összefüggésben közvetlenül tartja a kapcsolatot a Nemzeti Média – és Hírközlési Hatósággal.

Stúdióvezető

A műsorszolgáltatás követelményei szerint felelős a műsorfolyam összeállításáért, a műsorok személyi és tárgyi feltételeinek működéséért.

SZERVEZETI FELÉPÍTÉS

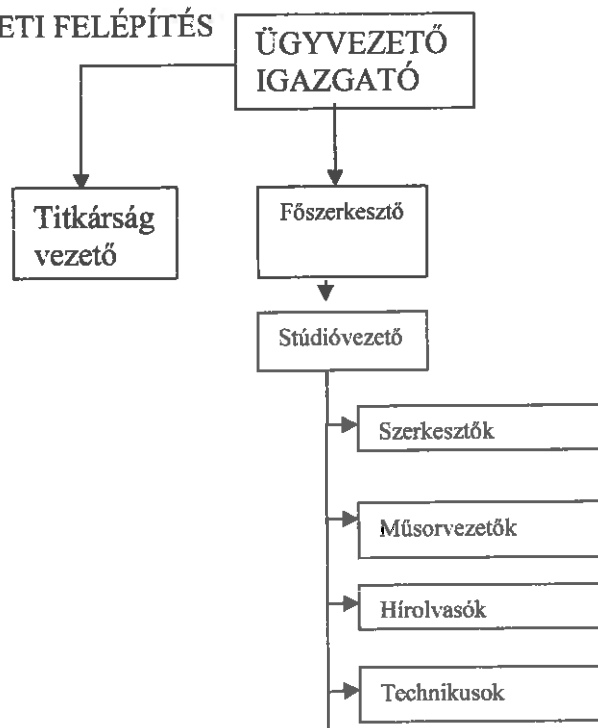

Rádió Horizont Kft.

PÉNZÜGYI TERVE 2017. ÉVRE

EREDMÉNYTERV

ezer Ft-ban

	Megnevezés	2016. terv	2016. év	2017. év terv
1.	Belföld értékesítés nettó árbevétele		5346	5720
2.	Export értékesítés árbevétele			
3.	Értékesítés árbevétele (1+2)		5346	5720
4.	Aktivált saját teljesítmények értéke			
5.	Egyéb bevétel		9170	9250
6.	Bevételek összesen (3+4+5)		14516	14970
7.	Anyagjellegű ráfordítások		9240	4501
8.	Személyi jellegű ráfordítások		6634	9443
9.	Értékcsökkenési leírás		677	544
10.	Egyéb ráfordítások		100	100
11.	Egyéb költségek			
12.	Költségek összesen (7+8+9+10+11)		16651	14588
13.	Üzemi (üzleti) tevékenység eredménye (6-12)		-2135	382
14.	Pénzügyi műveletek bevételei			
15.	Pénzügyi műveletek ráfordításai			
16.	Pénzügyi műveletek eredménye (14-15)			
17.	Szokásos vállalkozási eredmény (13+16)			
18.	Rendkívüli bevétel			
19.	Rendkívüli ráfordítás			
20.	Rendkívüli eredmény (18+19)			
21.	Adózás előtti eredmény (17+20)		-2135	382
22.	Adófizetési kötelezettség		29	34
23.	Adózott eredmény (21-22)		-2164	348
24.	Osztalék			
25.	Mérleg szerinti eredmény (23-24)			

MÉRLEGTERV

ezer Ft-ban

	Megnevezés	2016. évi terv	2016. év	2017. év terv
1.	A befektetett eszközök (2+3+4)		402	173
2.	I. IMMATERIÁLIS JAVAK			
3.	II. TÁRGYI ESZKÖZÖK		402	173
4.	III. BEFEKTETT PÜ. ESZKÖZÖK			
5.	B. Forgóeszközök (6+7+8+9)		1599	3310
6.	I. KÉSZLETEK			
7.	II. KÖVETELÉSEK (vevők)		886	
8.	III. ÉRTÉKPAPÍROK			
9.	IV. PÉNZESZKÖZÖK		713	3310
10.	C. Aktív időbeli elhatárolások		8	
11.	ESZKÖZÖK összesen (1+5+10)		2009	3483
12.	D. Saját tőke (13+...+19)		836	3348
13.	I. JEGYZETT TŐKE		3000	3000
14.	II. JEGYZETT, DE NEM FIZ. TŐKE (-)			
15.	III. TŐKETARTALÉK		3874	6038
16.	IV. EREDMÉNYTARTALÉK		-3874	-6038
17.	V. LEKÖTÖTT TARTALÉK			
18.	VI. ÉRTÉKELÉSI TARTALÉK			
19.	VII. MÉRLEG SZERINTI EREDMÉNY		-2164	348
20.	E. Céltartalékok			
21.	F. Kötelezettségek (22+23+24)		1173	135
22.	I. HÁTRASOROLT KÖTELEZTTSÉGEK			
23.	II. HOSSZÚLEJÁRATÚ KÖTELEZTTS.			
24.	II. RÖVID LEJÁRATÚ KÖTELEZTTS.		1173	135
	Ebből: rövid lejáratú hitel			
	szállítók			
25.	G. Passzív időbeli elhatárolások			
26.	FORRÁSOK összesen (12+20+21+25)		2009	3483

MEGJEGYZÉSEK A PÉNZÜGYI TERVHEZ

Az eredményterv kapcsán megjegyzem, hogy az egyéb bevétel sorokban szereplő összeg változhat, tekintettel arra, hogy itt tartjuk nyilván Média Tanács támogatásait, és azokat alkalmanként, rotációs rendszerben folyósítják.

Az eredménytervben, a költség rovatban a személyi jellegű ráfordítások rovatban 2016. évhez képest jelentős növekedés várható, tekintettel a már vezetői összefoglalóban említettek miatt. Azaz a minimálbér törvény szerinti megemelése, a feladatkörök bővítése, és a munkaidő megnövelése miatt.

A 2016 veszteség pótlására 2017. június hónapban saját tőkeemelésre van szükség.

A 2016 veszteség miatt a saját tőke a jegyzett tőke 50%-a alá csökken, így a 2016. évi beszámoló elfogadásakor a tulajdonosnak szükséges lesz pótbefizetésről határozni.

MARKETING TERV

A Kft. marketingtevékenysége az adásvétellel összefüggésben holtpontra került.

2017. május 31-ig el kell készíteni a helyzetelemzésre épülő marketing-stratégiát, a reális lehetőségekkel számoló reklámtarifa rendszert.

2017. induló reklámszolgáltatás díjai:

1. Reklámspot készítés: A megrendelő által leadott információk alapján	2.000.- 10.000.- FT + ÁFA/DB A SPOT HOSSZÁTÓL FÜGGŐEN
2. Reklámspot sugárzás: A megrendelő által meghatározott időben, a reklámblokkokban	15 FT/+ÁFA/MP
3. Reklámjáték: Zenei műsorba beépített reklámjáték, amelyben 5-8 kérdés hangozhat el egy órán belül. A kérdéseket a hirdető önállóan, vagy a rádió közreműködésével szerkeszti meg. A nyereményeket a hirdető biztosítja.	EGYEDI MEGÁLLAPODÁS ALAPJÁN.
4. Reklámriport:	MAX. 6 PERC 5.000.-FT+ÁFA
5. Szponzorált műsor: A szponzor által kiválasztott műsor. (műsor eleje, műsor vége)	ALKALMANKÉNT 1.000.-FT+ÁFA, MINIMUM 10 ALKALOMMAL
6. Hosszú távú szerződés	MINIMUM FÉL ÉVRE, 12.000.- FT+ÁFA/HÓ/1000 MP

MELLÉKLETEK

Működés üzemeltetési terv
Cash-flow